



Série Flow-Thru™ Anti-Legionella

Dispositif de recirculation pour l'eau douce



Fonctionnalités

- Technologie brevetée Flow-Thru™ pour l'eau douce.
- Le système anti-légionelle Flow-Thru assure la colonisation ne peut pas avoir lieu car l'eau douce est toujours forcée dans la chambre d'eau.
- Disponible en composite et en acier
- Technologie de diaphragme CAD-2 brevetée
- Pas de stagnation
- Girouette brevetée, recirculation totale de l'eau
- Bouchon de valve d'air sans fuite scellé avec de la mousse à cellules fermées
- Base de réservoir remplaçable (modèles composites uniquement)
- Tests complets
- Sans entretien



Les certifications peuvent varier selon le modèle. Vérifiez auprès de votre GWS représentant des ventes pour des informations plus détaillées.

Global Water Solutions garantit désormais la qualité d'eau la plus douce possible avec la série révolutionnaire Flow-Thru™ conception, disponible en modèles composites et en acier. Tous les réservoirs Flow-Thru sont dotés du système exclusif breveté Flow-Thru de GWS technologie qui garantit que votre système fournira la qualité d'eau la plus douce possible en éliminant simplement stagnation!

Le raccord Flow-Thru dévie l'eau du système vers le réservoir et, plus important encore, hors du réservoir. Flow-Thru fonctionnera avec pompé alimentation ou raccordement direct à l'alimentation en eau sans pompe. Cette action constante de rinçage assure que l'eau dans le réservoir reste aussi frais que possible et élimine la possibilité d'eau stagnante pendant le fonctionnement normal du système.

Nos réservoirs Flow-Thru en acier et en composite intègrent notre membrane à action contrôlée brevetée (CAD-2). La bague de serrage en acier de CAD-2 régule le mouvement et empêche le diaphragme de frotter contre la paroi du réservoir. Flow-Thru est également la solution idéale pour les installateurs de systèmes d'eau à pression constante qui cherchent à stocker de l'eau sans risque de stagnation.

Les réservoirs à écoulement direct sont testés en plusieurs étapes sur la chaîne de production pour assurer l'intégrité structurelle de chaque réservoir. Les réservoirs Flow-Thru représentent la meilleure valeur pour l'investissement et sont les réservoirs anti-stagnation de la meilleure qualité disponibles aujourd'hui.

Technologie Flow-Thru™

La technologie Flow-Thru assure une recirculation totale de la teneur en eau de la citerne

1. La cuiller redirige l'eau dans le réservoir
2. L'eau se mélange, éliminant la possibilité d'eau stagnante
3. L'eau quitte le réservoir.

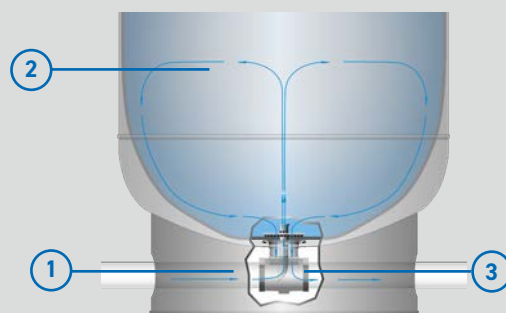

Where Water Gets Better

Modèles

Numéro de Modèle		Connection	Volume Nominal		Dimensions (mm)			Poids Brut [kg]
BSP	NPT		Litres	Gallons	A	B	C	
Acier								
GFU-80LV	GFU-80LV	1¼" + BSP Adaptor	80	21.1	736	407	51	15.4
GFU-170LV	GFU-170LV	1¼" + BSP Adaptor	170	44.9	943	533	65	31.3
GFU-325LV	GFU-325LV	1¼" + BSP Adaptor	325	85.8	1149	660	61	53.5
GFU-450LV	GFU-450LV	1¼" + BSP Adaptor	450	118.8	1537	660	75	69.9
Composite								
CFB-60LV	CFN-15GV	1¼" BSPP / NPT	60	15.8	650	421	45	8.6
CFB-80LV	CFN-20GV	1¼" BSPP / NPT	80	21.1	865	421	45	10.9
CFB-150LV	CFN-40GV	1¼" BSPP / NPT	150	39.6	775	617	57	15.9
CFB-200LV	CFN-50GV	1¼" BSPP / NPT	200	52.8	1099	546	58	20.4

Remarque: Des variations dimensionnelles mineures peuvent se produire.

Spécifications

Nom de la Série de Produits	Flow-Thru™
Volumes Nominiaux	60 - 450 L / 15 - 119 gal
Min. Température de Fonctionnement	-10°C / 14°F (Éviter de congeler)
Max. Température de Fonctionnement	90°C / 194°F (Acier) 49°C / 120°F (Composite)
Max. Pression de Fonctionnement	8.6 bar 125 psi
Pression de Précharge	1.4 bar 20 psi

Conforme aux recommandations européennes et britanniques.

Élimine toute colonisation de l'activité microbienne en forçant constamment l'eau douce dans la chambre d'eau.

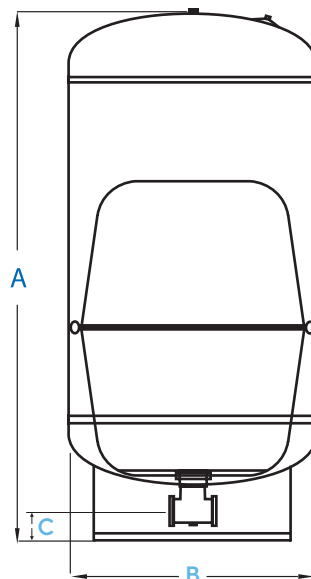

DISPOSITIF DE RECIRCULATION D'EAU DOUCE