



Flow-Thru™ Anti-Legionella Serisi

En taze su için devridaim cihazı



Özellikler

- En taze su için patentli Flow-Thru™ Teknolojisi
- Anti-Legionella Flow-Thru sistemi, su haznesine her zaman tatlı su zorlandığından kolonizasyonun gerçekleşmemesini sağlar
- Kompozit ve çelik olarak mevcuttur
- Patentli CAD-2 diyafram teknolojisi
- Durgunluk yok
- Patentli su gülü, suyun tam devridaimi
- Kapalı hücre köpüğü ile sızdırmaz hale getirilmiş sızdırmaz hava valfi kapağı
- Değiştirilebilir depo tabanı (yalnızca kompozit modeller)
- Kapsamlı testler
- Bakım gerektirmeyen



Sertifikalar modele göre değişebilir. Daha ayrıntılı bilgi için GWS satış temsilcinize danışın

Global Water Solutions artık hem kompozit hem de çelik modellerde bulunan devrim niteliğindeki Flow-Thru™ serisi tasarımıyla mümkün olan en taze su kalitesini garanti ediyor. Tüm Flow-Thru tankları, sisteminizin sadece durgunluğu ortadan kaldırarak mümkün olan en taze su kalitesini sağlamasını sağlayan GWS'nin özel patentli Flow-Thru teknolojisine sahiptir!

Flow-Thru bağlantısı, sistem suyunu tankın içine ve daha da önemlisi tankın dışına yönlendirir. Flow-Thru, pompalı besleme veya herhangi bir pompa olmadan su kaynağına doğrudan bağlantı ile çalışacaktır. Bu sürekli yıkama işlemi, tanktaki suyun mümkün olduğunca taze kalmasını sağlar ve normal sistem çalışması sırasında durgun su olasılığını ortadan kaldırır.

Hem çelik hem de kompozit Flow-Thru tanklarımız, kanıtlanmış patentli kontrollü hareketli diyaframımızı (CAD-2) içerir. CAD-2'nin çelik sıkma halkası hareketi düzenler ve diyaframın tank duvarına sürtünmesini önler. Flow-Thru, durgunluk riski olmadan suyu depolamak isteyen sabit basınçlı su sistemi kurulumcuları için de ideal çözümdür.

Flow-Thru tankları, her tankın yapısal bütünlüğünü sağlamak için üretim hattında birkaç aşamada kalite testine tabi tutulur. Flow-Thru tankları, yatırım için en iyi değeri temsil eder ve bugün mevcut olan en kaliteli durgunluk önleyici tanklardır.

Flow-Thru™ Teknolojisi

Flow-Thru teknolojisi, tankın su içeriğinin tam devridaimini sağlar

1. Kepçe, suyu tanka yönlendirir
2. Su karışır, durgun su olasılığını ortadan kaldırır
3. Su tanktan çıkar

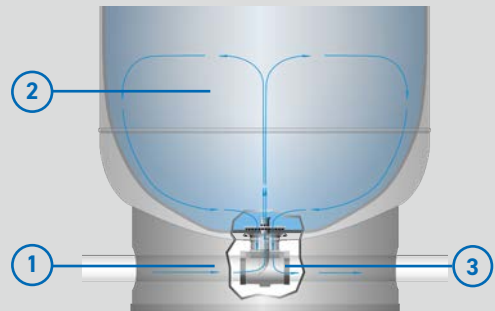

Where Water Gets Better

Modeller

Model numarası		Bağ	Nominal Hacim		Boyutlar (mm)			Brüt Ağırlık [kg]
BSP	NPT		Litre	Galon	A	B	C	
Çelik								
GFU-80LV	GFU-80LV	1¼" + BSP Adaptör	80	21.1	736	407	51	15.4
GFU-170LV	GFU-170LV	1¼" + BSP Adaptör	170	44.9	943	533	65	31.3
GFU-325LV	GFU-325LV	1¼" + BSP Adaptör	325	85.8	1149	660	61	53.5
GFU-450LV	GFU-450LV	1¼" + BSP Adaptör	450	118.8	1537	660	75	69.9
Kompozit								
CFB-60LV	CFN-15GV	1¼" BSPP / NPT	60	15.8	650	421	45	8.6
CFB-80LV	CFN-20GV	1¼" BSPP / NPT	80	21.1	865	421	45	10.9
CFB-150LV	CFN-40GV	1¼" BSPP / NPT	150	39.6	775	617	57	15.9
CFB-200LV	CFN-50GV	1¼" BSPP / NPT	200	52.8	1099	546	58	20.4

Not: Küçük boyutlu farklılıklar olabilir.

Özellikler

Ürün Serisi Adı	Flow-Thru™
Nominal Hacim	60 - 450 L / 15 - 119 gal
Min. Çalışma sıcaklığı	-10°C / 14°F (Donmaktan Kaçınin)
Maks. Çalışma sıcaklığı	90°C / 194°F (Çelik) 49°C / 120°F (Kompozit)
Maks. İşletme basıncı	8.6 bar 125 psi
Ön Dolu Basıncı	1.4 bar 20 psi

Avrupa ve Birleşik Krallık tavsiyelerine uygundur.

Su haznesine sürekli olarak tatlı su girmeye zorlayarak mikrobiyal aktivite kolonizasyonunu ortadan kaldırır.

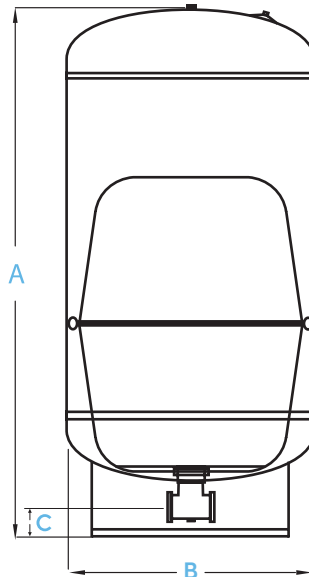

EN TAZE SU İÇİN DEVRIDAIM CİHAZI